



**URUSETIA PUSAT SETEMPAT
ONE STOP CENTRE (OSC)
MAJLIS BANDARAYA PETALING JAYA**

**(PROSES 2) - BORANG SENARAI SEMAK PERMOHONAN KELULUSAN
PELAN JALAN & PERPARITAN**

Nota:

- 1) PSP hendaklah mengemukakan "hardcopy" di kaunter osc setelah permohonan online osc dilengkapkan.
- 2) Semua dokumen online hendaklah di dalam format pdf, melainkan dinyatakan.
- 3) Salinan resit bayaran bagi kesemua caruman yang dikenakan hendaklah disertakan.
- 4) PSP adalah diwajibkan mendapatkan KELULUSAN PELAN KERJA TANAH DAN PELAN JALAN & PERPARITAN sebelum mengemukakan Pelan Bangunan
- 5) PSP adalah DIWAJIBKAN MEMBUAT PENGESAHAN LAPORAN pada kesemua laporan yang disertakan.

BIL	BUTIR-BUTIR / DOKUMEN YANG DIPERLUKAN (Tandakan ✓ pada yang berkaitan dan X pada yang tidak berkaitan)	OSC ONLINE	SEMAKAN		
			SALINAN	PSP	OSC
DOKUMEN YANG DIPERLUKAN UNIT OSC MBPJ					
1.	Surat Permohonan Rasmi kepada Unit OSC MBPJ daripada "Orang Yang Berkelayakan" <i>(Setiap permohonan mestilah lengkap dengan no. Lot, jalan, seksyen, mukim dan sebagainya, permohonan adalah dalam Bahasa Malaysia)</i>	/	1		
DOKUMEN YANG DIPERLUKAN JABATAN KEJURUTERAAN MBPJ					
2.	Surat Permohonan Rasmi Dan Borang A kepada Jabatan Kejuruteraan yang ditandatangani oleh Perunding berdaftar.	/	1		
3.	Senarai Semak Proses Pelan Jalan dan Perparitan Yang Lengkap Diisi Dan Disahkan termasuk; i) Borang Kiraan Bayaran Proses Kelulusan Pelan Jalan Dan Perparitan Yang Lengkap Di isi.	/	1		
4.	Kelulusan Kebenaran Merancang Terkini Yang Masih Sah. i) Salinan Pelan Kelulusan Kebenaran Merancang Berwarna (Saiz A1). ii) Surat Kelulusan Kebenaran Merancang dan Borang C1. Atau • Surat Akujanji pematuhan syarat-syarat Kebenaran Merancang jika permohonan serentak dengan Kebenaran Merancang.	/	1		
5.	Salinan Surat Kelulusan TIA Atau Pengecualian TIA	/	1		
6.	Pelan Pelan Jalan Dan Perparitan termasuk; (3 Salinan; 2 kertas + 1 linen) i) Pelan Lokasi. (Saiz A1) ii) Pelan Susunatur. (Saiz A1) iii) Pelan terperinci bagi jalan dan parit; • Penyerahan jalan; • Perincian aras antara lot sempadan • Aliran buangan daripada lot pemohon sehingga titik buangan akhir (melibatkan alur / sungai sedia ada) • Saiz dan aliran longkang sedia ada iv) Pelan Ukur tapak cadangan dan kawasan sekitar, Terkini. (Saiz A1) v) Pelan Bergambar keadaan di tapak.	/	3		
7.	Salinan Surat Kelulusan Pelan Kerja Tanah Atau Surat Salinan Surat Pengecualian Kerja Tanah.	/	1		
8.	Laporan Hidraulik (hydraulic report) yang disahkan oleh Perunding Bertauliah.	/	2		

BIL	BUTIR-BUTIR / DOKUMEN YANG DIPERLUKAN (Tandakan ✓ pada yang berkaitan dan X pada yang tidak berkaitan)	OSC ONLINE	SEMAKAN		
			SALINAN	PSP	OSC
9.	Satu Pemacu Pena, salinan dokumen dalam format <i>PowerPoint (.pptx)</i> yang mengandungi: i. Pelan lokasi; ii. Pelan Jalan dan Perparitan iii. Laporan Bergambar Berwarna keadaan di tapak termasuk lokasi cadangan Keluar/masuk.	/	1		
10.	Sijil Pendaftaran Praktis Jurutera Profesional (PEPC - Awam) dan Sijil Perakuan Pendaftaran Syarikat Sebagai Amalan Jurutera Perunding bagi tahun semasa.	/	1		
11.	Salinan Resit Bayaran Fi Proses Pelan termasuk; i) Resit Bayaran Semua Jenis Caruman iaitu sebanyak 60% dari jumlah bayaran sebenar merujuk kepada syarat-syarat Kebenaran Merancang atau 100% jika permohonan serentak dengan Pelan Bangunan.	/	1		

Tanda Tangan dan Cop Rasmi (PSP)

Tarikh: _____

Tanda Tangan dan Cop Rasmi (OSC)

Tarikh: _____

**Peringatan : Borang Permohonan Yang Tidak Diisi Lengkap Dan Betul Tidak Akan Di Daftar,
Sebarang Pertanyaan Lanjut Sila Hubungi Unit OSC di talian : 03 – 7956 3544**

Update : FEB 2026

SAIZ KERTAS PELAN DAN CARA MELIPAT

1. SAIZ

- Kertas/Linen yang digunakan hendaklah berukuran saiz A1 (841 mm X 594mm)

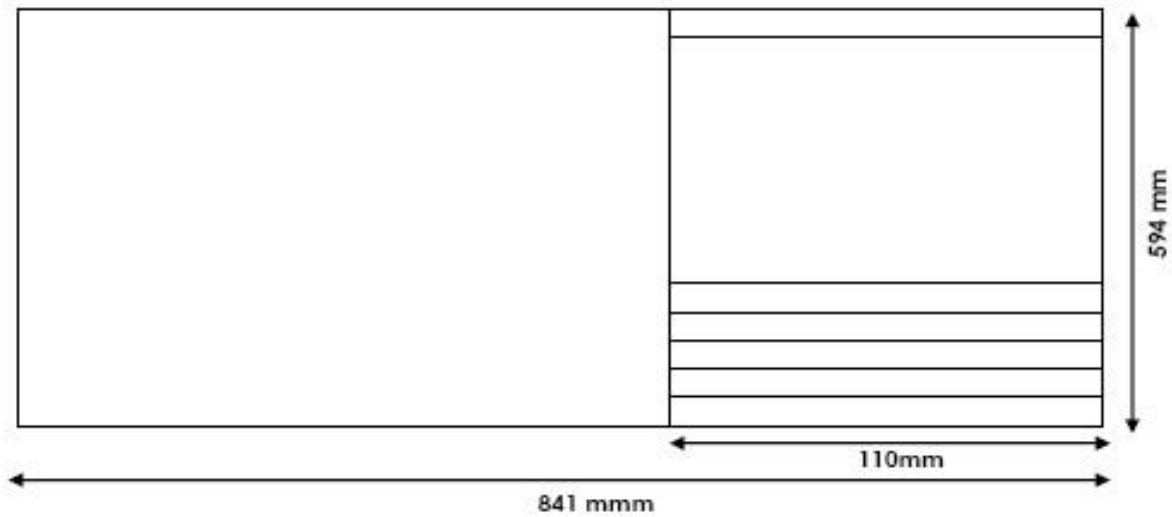

2. CARA MELIPAT

- Dari saiz A1 lipatkan pelan hingga bahagian atasnya sama lebar dengan fail.
- Adakan ruang 30mm untuk kawasan menebuk lubang fail di sebelah kiri pelan.

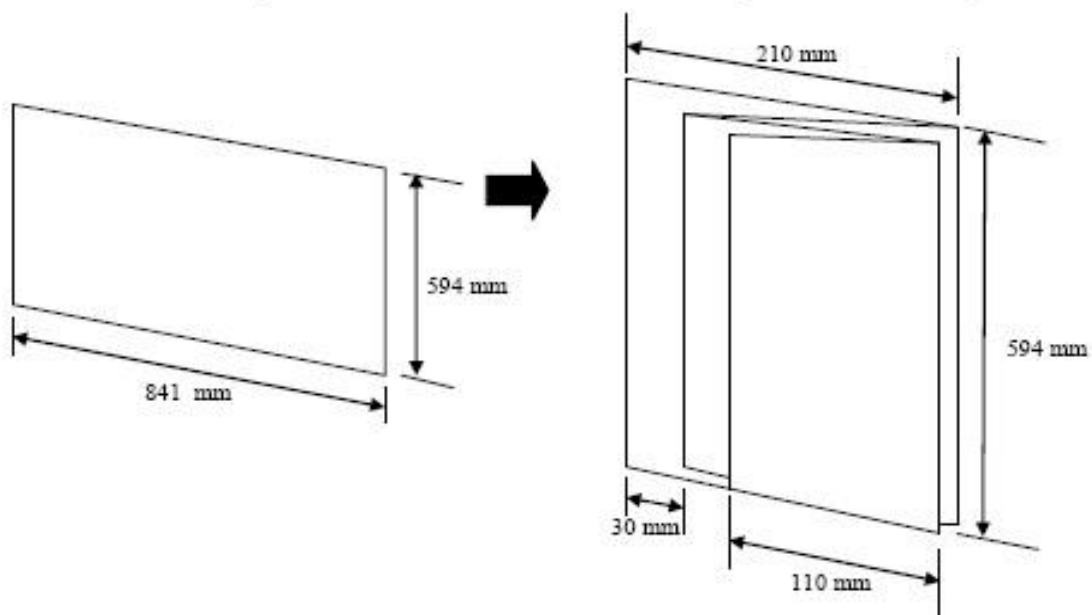

LAMPIRAN B

KOSONGKAN		14
PEMILIK :		50
JURUTERA PERUNDING LOGO DAN ALAMAT		100
TAJUK PROJEK:		100
TAJUK LUKISAN:		50
COP:	AKUAN T.TANGAN	50
NO.LUKISAN:		100
SKALA		
DIREKA		
DILUKIS		
DISEMAK		
TARIKH		
NOTA	PETUNJUK	

55 55