



**URUSETIA PUSAT SETEMPAT  
ONE STOP CENTRE (OSC)  
MAJLIS BANDARAYA PETALING JAYA**

**(PROSES 2) - BORANG SENARAI SEMAK PERMOHONAN KELULUSAN  
PELAN KERJA TANAH**

**Nota:**

- 1) PSP hendaklah **MENGEMUKAKAN "HARDCOPY"** di kaunter OSC setelah permohonan online osc dilengkapi.
- 2) Semua dokumen online hendaklah di dalam **FORMAT PDF**, melainkan dinyatakan.
- 3) Salinan resit bayaran bagi kesemua caruman yang dikenakan hendaklah disertakan.
- 4) PSP adalah diwajibkan mendapatkan **KELULUSAN PELAN KERJA TANAH DAN PELAN JALAN & PERPARITAN** sebelum mengemukakan Pelan Bangunan
- 5) PSP adalah **DIWAJIBKAN MEMBUAT PENGESAHAN LAPORAN** pada kesemua laporan yang disertakan.

**TAJUK PERMOHONAN:**

---

---

---

---

---

---

---

---

---

---

**NAMA PEMAJU/ PEMILIK:**

---

---

---

**KOMEN JABATAN:**

---

---

---

---

---

---

---

---

---

---

---

---

Jumlah Bayaran Proses (fees): RM \_\_\_\_\_

*(Selain daripada permohonan kebenaran merancang sila rujuk bahagian kiraan bayaran mengikut borang permohonan)*

\_\_\_\_\_  
Tandatangan & Cop Pemeriksa

Nama :  
Jabatan :

Nama :  
No. Telefon :  
Tarikh :

BIL	BUTIR-BUTIR / DOKUMEN YANG DIPERLUKAN (Tandakan ✓ pada yang berkaitan dan X pada yang tidak berkaitan)	OSC ONLINE	SEMAKAN		
			SALINAN	PSP	OSC
<b>DOKUMEN YANG DIPERLUKAN UNIT OSC MBPJ</b>					
1.	<b>Surat Permohonan Rasmi Kepada Unit Osc MBPJ</b> daripada "Orang Yang Berkelayakan" <i>(Setiap permohonan mestilah lengkap dengan no. Lot, jalan, seksyen, mukim dan sebagainya, permohonan adalah dalam Bahasa Malaysia)</i>	/	1		
<b>DOKUMEN YANG DIPERLUKAN JABATAN KEJURUTERAAN MBPJ</b>					
2.	<b>Surat Permohonan Rasmi Dan Borang A;</b> kepada Jabatan Kejuruteraan yang ditandatangani oleh Perunding berdaftar.	/	1		
3.	<b>Senarai Semak Proses Pelan Kerja Tanah Yang Lengkap Diisi Dan Disahkan</b> termasuk; I) Borang Kiraan Bayaran Proses Kelulusan Pelan Kerja Tanah Yang Lengkap Di isi. II) Surat Jaminan Bertulis Kerja Tanah (Lampiran C) III) Borang Akujanji Yang Lengkap Di isi.	/	1		
4.	<b>Kelulusan Kebenaran Merancang Yang Masih Sah</b> termasuk; I) Salinan Pelan Kelulusan Kebenaran Merancang Berwarna (Saiz A1). II) Surat Kelulusan Kebenaran Merancang dan Borang C1. atau • Sertakan surat Akujanji pematuhan syarat-syarat Kebenaran Merancang jika permohonan serentak dengan Kebenaran Merancang.	/	1		
5.	<b>Pelan Kerja Tanah</b> termasuk; (3 Salinan; <b>2 kertas + 1 linen</b> ) I) Pelan Susunatur (Saiz A1) II) Laluan keluar masuk lengkap dengan wash through ke pembangunan/lorong belakang disediakan dan ditunjuk dengan jelas dalam pelan jika berkenaan. III) Pengorekan alur semulajadi; IV) Keratan rentas parit/alur sedia ada di tapak. V) <b>Pelan Ukur dan Pelan Kontur</b> dengan butiran kontur bagi kawasan pembangunan termasuk kawasan sekitar sedia ada yang disahkan oleh Juruukur Bertauliah. VI) Pelan Butiran perlu mematuhi Garis Panduan ATJ03/2011, Garis Panduan MSMA (ESCP) dan Garis Panduan PBT. VII) Keratan rentas untuk kerja-kerja penambakan dan pemotongan di tapak. VIII)Pelan Cerucuk. IX) Pelan-pelan butiran bagi pembinaan tembok penahan retaining wall (jika ada). X) Aliran buangan daripada lot pemohon sehingga titik buangan akhir (melibatkan alur /sungai sedia ada). XI) <b>Certified Plan (CP)</b> dari Jabatan Ukur Negeri. XII) Pelan Bergambar Keadaan Di Tapak	/	3		



## SAIZ KERTAS PELAN DAN CARA MELIPAT

### 1. SAIZ

- Kertas/Linen yang digunakan hendaklah berukuran saiz A1 (841 mm X 594mm)

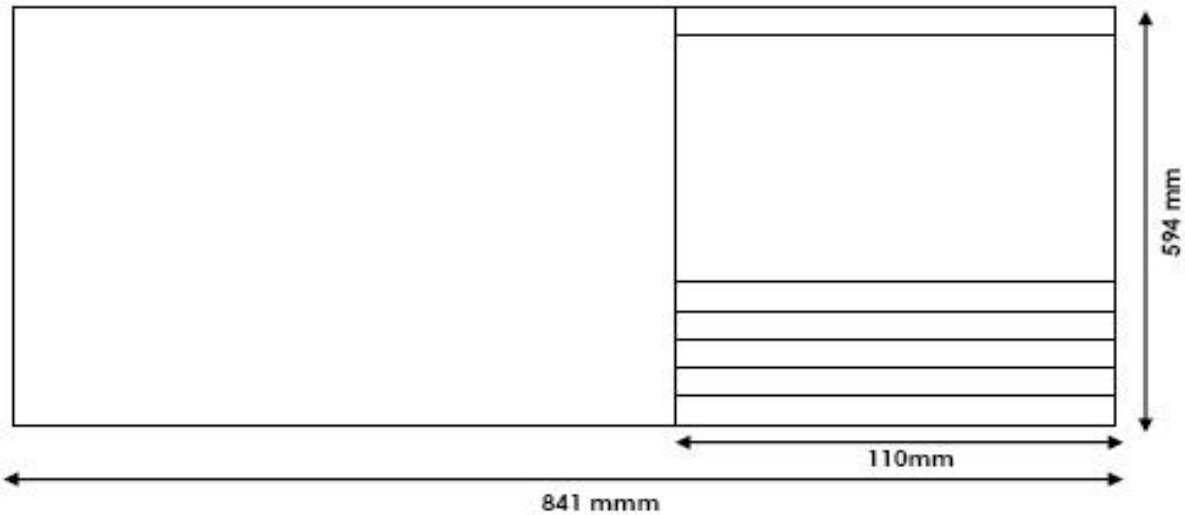

### 2. CARA MELIPAT

- Dari saiz A1 lipatkan pelan hingga bahagian atasnya sama lebar dengan fail.
- Adakan ruang 30mm untuk kawasan menebuk lubang fail di sebelah kiri pelan.

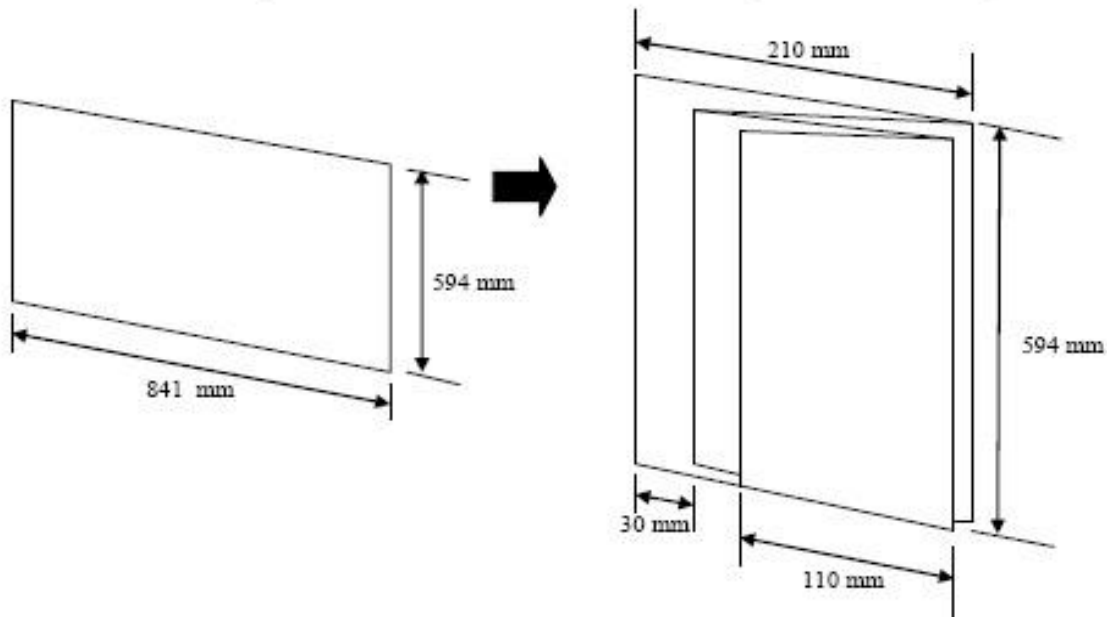

LAMPIRAN B

KOSONGKAN	
PEMIUK :	
JURUTERA PERUNDING LOGO DAN ALAMAT	
TAJUK PROJEK:	
TAJUK LUKISAN:	
COP:	AKUAN ..... T.TANGAN
NO.LUKISAN:	
SKALA	
DIREKA	
DILUKIS	
DISEMAK	
TARIKH	
NOTA	PETUNJUK

14

50

100

100

50

50

100

55

55