



**URUSETIA PUSAT SETEMPAT
ONE STOP CENTRE (OSC)
MAJLIS BANDARAYA PETALING JAYA**

BORANG SEMAKAN PERMOHONAN PEMASANGAN CCTV

BIL.	JENIS PERMOHONAN	KOD
A	KAWALAN BANGUNAN	
1.	Permit Struktur	MBPJ-MPK(U/KP)-04.B 10
B	KEJURUTERAAN	
1.	Permit Korek Jalan	JK 1



**URUSETIA PUSAT SETEMPAT
ONE STOP CENTRE (OSC)
MAJLIS BANDARAYA PETALING JAYA**

PERMOHONAN KELULUSAN PEMASANGAN CCTV

PEMAJU : _____

JURUTERA PERUNDING : _____

PROJEK : _____

**SENARAI SEMAK PERMOHONAN KELULUSAN PERMIT PEMASANGAN CCTV DI KAUNTER
PENERIMAAN OSC**

	PEMOHON	KEGUNAAN PEJABAT
1. Surat Permohonan Rasmi ditandatangani oleh Jurutera Perunding berdaftar (<i>letterhead</i> dari pemohon)	<input type="checkbox"/>	<input type="checkbox"/>
2. Borang Permohonan JK 1 daripada Jabatan Kejuruteraan yang lengkap di isi	<input type="checkbox"/>	<input type="checkbox"/>
3. Borang Permohonan kelulusan mendirikan menara dan struktur telekomunikasi (MBPJ-MPK(U/KP)-04.B 10) daripada Jabatan Bangunan yang lengkap di isi	<input type="checkbox"/>	<input type="checkbox"/>
4. Satu (1) Salinan Profil Syarikat	<input type="checkbox"/>	<input type="checkbox"/>
5. Dua (2) Salinan Insuran Kerja & <i>Public Liability</i> Insuran	<input type="checkbox"/>	<input type="checkbox"/>
6. Satu (1) Salinan Bank Guarentee - Tambahan Syarat-Syarat Terperinci Dengan Kerajaan Negeri	<input type="checkbox"/>	<input type="checkbox"/>
7. Satu (1) Salinan Sijil Lembaga Pembangunan Industri Pembinaan (CIDB)	<input type="checkbox"/>	<input type="checkbox"/>
8. Satu (1) Salinan Sijil Pendaftaran dengan Pusat Khidmat Kontraktor (PKK)	<input type="checkbox"/>	<input type="checkbox"/>
9. Borang Pengiraan Bayaran Fi Proses Permit Korekan Jalan & Struktur Tiang	<input type="checkbox"/>	<input type="checkbox"/>
10. Empat (4) Salinan Set *Pelan A3 Yang Telah Disahkan Oleh Perunding Profesional Yang Mengandungi:-	<input type="checkbox"/>	<input type="checkbox"/>
a) Pelan Rekabentuk Struktur		
b) Pelan Lokasi		
c) Gambar Di Tapak Cadangan		
d) Pelan Pemetaan Utiliti Bawah Tanah Bagi Tapak Cadangan		

*Rujuk Lampiran A

11. Dua (2) Salinan Laporan Lengkap Untuk Kerja-Kerja Yang Akan Dijalankan Di Tapak Mengandungi:-
- a) Koordinat Lokasi Tapak
 - b) Cadangan Prosuder Baik Pulih Lokasi Tapak Selepas Menjalankan Kerja
 - c) Skim Pengurusan Trafik (Cadangan Oleh Pemohon)
12. Dua (2) salinan penyata cara kerja "method statement" untuk kerja berikut:-
- a) Pemasangan tiang kamera
 - b) Kerja-kerja tanah "cabling work"

UNTUK KEGUNAAN PEJABAT

DISEMAK OLEH :

DISAHKAN OLEH :

Tandatangan :

Tandatangan :

Nama :

Nama :

Cop :

Cop :

Tarikh :

Tarikh :

SAIZ KERTAS PELAN DAN CARA MELIPAT

1. SAIZ

- Kertas yang digunakan hendaklah berukuran saiz A3 (420mm X 297mm)

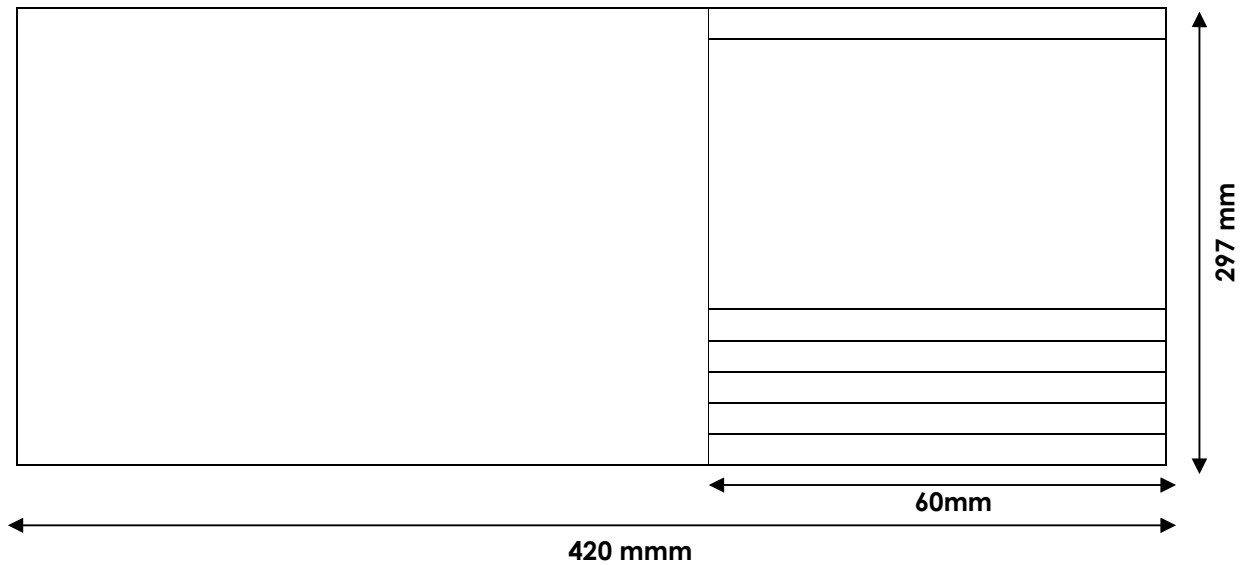

2. CARA MELIPAT

- Dari saiz A3 lipatkan pelan menjadi saiz A4 dan lipat sebelah bahagian kepada ukuran 105mm seperti rajah dibawah.

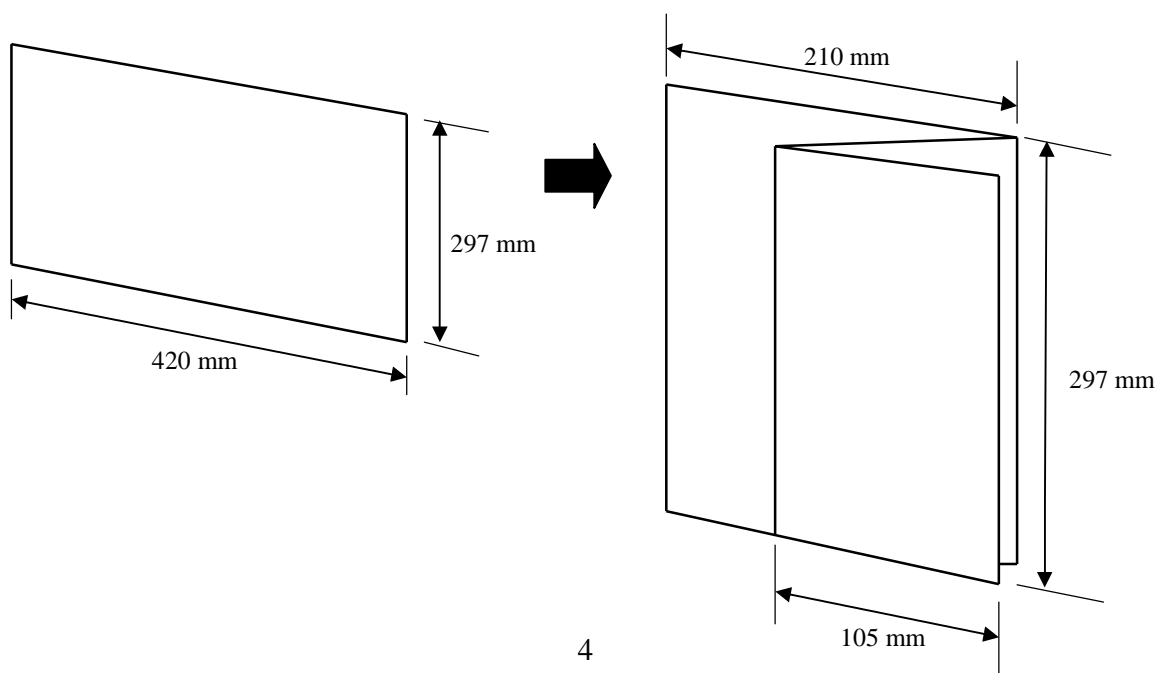

CARTA ALIR PERMOHONAN KELULUSAN PERMIT PEMASANGAN CCTV

