



**URUSETIA PUSAT SETEMPAT
ONE STOP CENTRE (OSC)
MAJLIS BANDARAYA PETALING JAYA**

**(PROSES 2) - BORANG SENARAI SEMAK PERMOHONAN KELULUSAN
PELAN JALAN & PERPARITAN**

Nota :

- 1) PSP hendaklah melaksanakan proses Pra-semakan di Jabatan Kejuruteraan sebelum permohonan OSC Online dilaksanakan.
- 2) PSP hendaklah mengemukakan "hardcopy" di kaunter osc setelah permohonan online osc dilengkapkan.
- 3) Semua dokumen online hendaklah di dalam format pdf, melainkan dinyatakan.

Sila Tulis Dengan Jelas

TAJUK PERMOHONAN :

NAMA PEMAJU/ PEMILIK :

KOMEN JABATAN :

Jumlah Bayaran Proses (*fees*) : RM _____

(Selain daripada permohonan kebenaran merancang sila rujuk bahagian kiraan bayaran mengikut borang permohonan)

Tandatangan & Cop Pemeriksa
Nama : _____

Nama :
No. Telefon :
Tarikh :



**URUSETIA PUSAT SETEMPAT
ONE STOP CENTRE (OSC)
MAJLIS BANDARAYA PETALING JAYA**

PERMOHONAN KELULUSAN PELAN JALAN DAN PERPARITAN

PEMAJU : _____

JURUTERA PERUNDING : _____

PROJEK : _____

**SENARAI SEMAK PERMOHONAN KELULUSAN PELAN JALAN DAN PERPARITAN DI
KAUNTER PENERIMAAN OSC**

BIL	BUTIR-BUTIR / DOKUMEN YANG DIPERLUKAN (Tandakan ✓ pada yang berkaitan dan X pada yang tidak berkaitan)	SEMAKAN			
		OSC online	SALINAN	PSP	OSC
DOKUMEN YANG DIPERLUKAN UNIT OSC MBPJ					
1.	Surat Permohonan Rasmi kepada Unit OSC MBPJ daripada "Orang Yang Berkelayakan" <i>(Setiap permohonan mestilah lengkap dengan no. Lot, jalan, seksyen, mukim dan sebagainya, permohonan adalah dalam Bahasa Malaysia)</i>	/	1		
DOKUMEN YANG DIPERLUKAN JABATAN KEJURUTERAAN MBPJ					
1.	Surat Permohonan Rasmi ke Jabatan Kejuruteraan yang ditandatangani oleh Perunding berdaftar.	/	1		

2.	<p>3 Salinan Pelan Infrastruktur (2 kertas + 1 linen)</p> <p>i) Pelan bersaiz A1. ii) "Title Block" mengikut standard MBPJ (seperti lampiran). iii) Lipatan pelan bersaiz A4 memanjang dan tempat untuk lubang fail.(seperti dilampiran A dan B). iv) Nyatakan nama,no.I/C dan jawatan dalam ruangan tandatangan pemilik & pemaju. v) Tandatangan dan Cop Jurutera Profesional. vi) Cop memperakui. vii) Perkara yang hendak dibuat hendaklah diwarnakan. Pemetongan diwarnakan merah manakala tambahan pula diwarnakan biru. viii)Tiada sebarang penampalan dibuat di atas pelan. ix) Kosongkan ruangan atas pelan sebelah kanan seperti dilampiran. x) Tajuk projek hendaklah 'Cadangan Pelan Jalan dan Perparitan Bagi.....'</p>	/	3		
3.	Borang pra-permohonan yang lengkap diisi dan telah diberi komen/ulasan oleh Jab.Kejuruteraan.	/	1		
4.	Senarai semak proses pelan jalan dan perparitan (checklist).	/	1		
5.	Pelan Kelulusan Kebenaran Merancang	/	1		
6.	Surat Kelulusan Kebenaran Merancang yang lengkap <i>*Sekiranya permohonan serentak,sertakan surat permohonan kebenaran merancang dan satu salinan pelan kebenaran merancang yang belum diluluskan.</i>	/	1		
7.	Pelan Ukur (Survey Plan) yang disahkan oleh Juruukur Bertauliah.	/	1		
8.	Laporan bergambar keadaan di tapak termasuk lokasi cadangan Keluar/masuk. (berwarna)	/	1		
9.	Salinan surat pengemukaan pelan kerja tanah* <i>*Tidak Berkaitan-Sekiranya permohonan serentak dengan pelan kerja tanah.,</i>	/	1		
10.	Borang kiraan bayaran proses kelulusan pelan jalan dan perparitan yang lengkap telah ditandatangani dan disahkan oleh Jab.Kejuruteraan.	/	1		
11.	Laporan hidraulik (hydraulic report)	/	2		
12.	Salinan Resit Bayaran proses pelan	/	1		

13.	Surat Akujanji pematuhan syarat-syarat Kebenaran Merancang bagi permohonan serentak.	/	1		
14.	Salinan resit bayaran semua jenis caruman iaitu sebanyak 60% dari jumlah bayaran sebenar mengikut syarat-syarat Kebenaran Merancang kecuali permohonan serentak.	/	1		

Tanda Tangan dan Cop (PSP)

Tarikh : _____

Tanda Tangan Pegawai Penerima (OSC)

Tarikh : _____

**Peringatan : Borang Permohonan Yang Tidak Diisi Lengkap Dan Betul Tidak Akan Di Daftar,
Sebarang Pertanyaan Lanjut Sila Hubungi Unit OSC ditalian : 03 – 7956 3544**

SAIZ KERTAS PELAN DAN CARA MELIPAT

1. SAIZ

- Kertas/Linen yang digunakan hendaklah berukuran saiz A1 (841mm X 594mm)

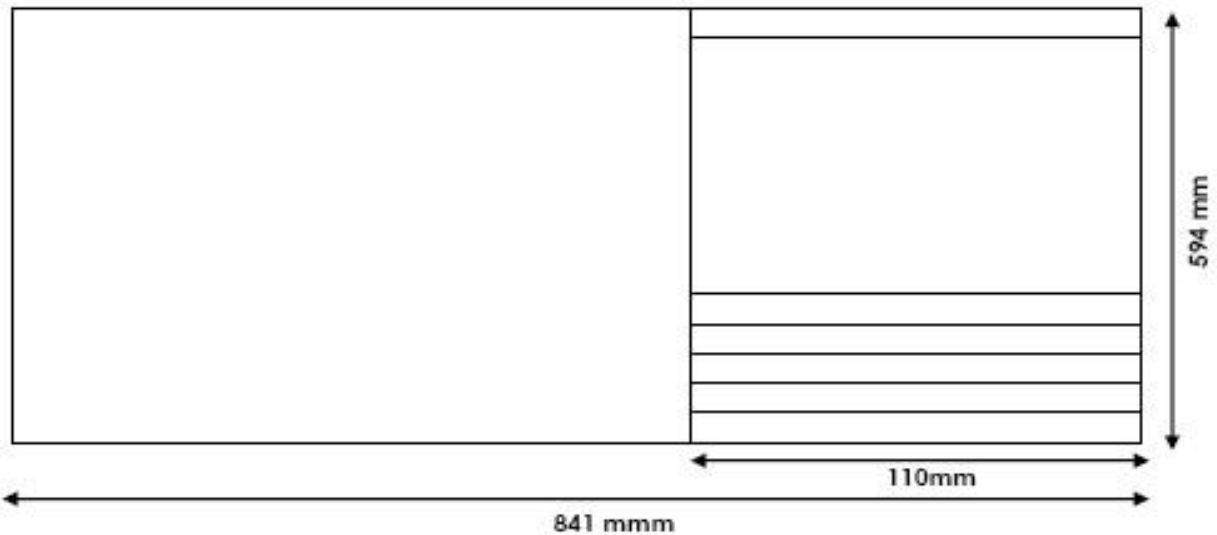

2. CARA MELIPAT

- Dari saiz A1 lipatkan pelan hingga bahagian atasnya sama lebar dengan fail.
- Adakan ruang 30mm untuk kawasan menebuk lubang fail di sebelah kiri pelan.

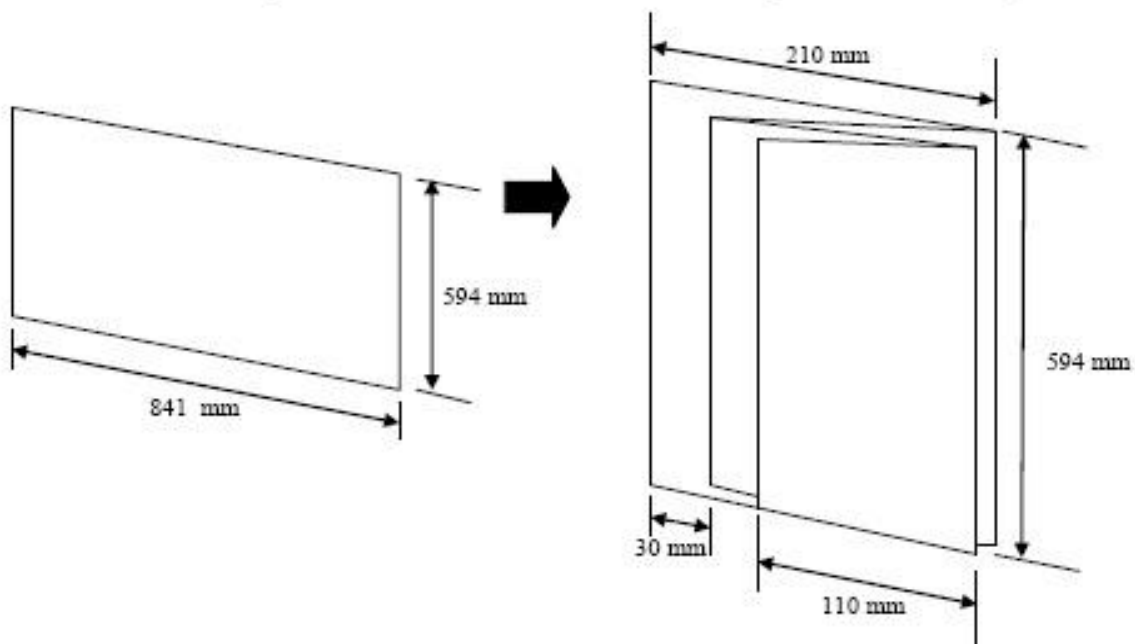

LAMPIRAN B

KOSONGKAN	
PEMILIK :	
JURUTERA PERUNDING LOGO DAN ALAMAT	
TAJUK PROJEK:	
TAJUK LUKISAN:	
COP:	AKUAN T.TANGAN
NO. LUKISAN:	
SKALA	
DIREKA	
DILUKIS	
DISEMAK	
TARIKH	
NOTA	PETUNJUK

14 50 100 100 50 50 100

55 55